

## SHADトップケース付属ベースプレート D1B40PAR を装着する場合

**4** SHADトップケース(別売)に付属している**D1B40PAR**のベースプレートを本製品付属の④六角穴付M6×15ボルトと⑤M6角ワッシャーにて①キット本体のボルト穴に合わせてベースプレートの長方形のスリットに入れて取り付けます。

**5** ベースプレートが確実に固定されている事を確認し左右のカバーを少し曲げながら左右に2本ずつあるツメをベースプレート側のツメ受けの穴に入れ、装着します。

**6** 各部の点検を行い異常が無ければ作業は終了です。  
定期的にゆるみがないかの確認を行ってください。

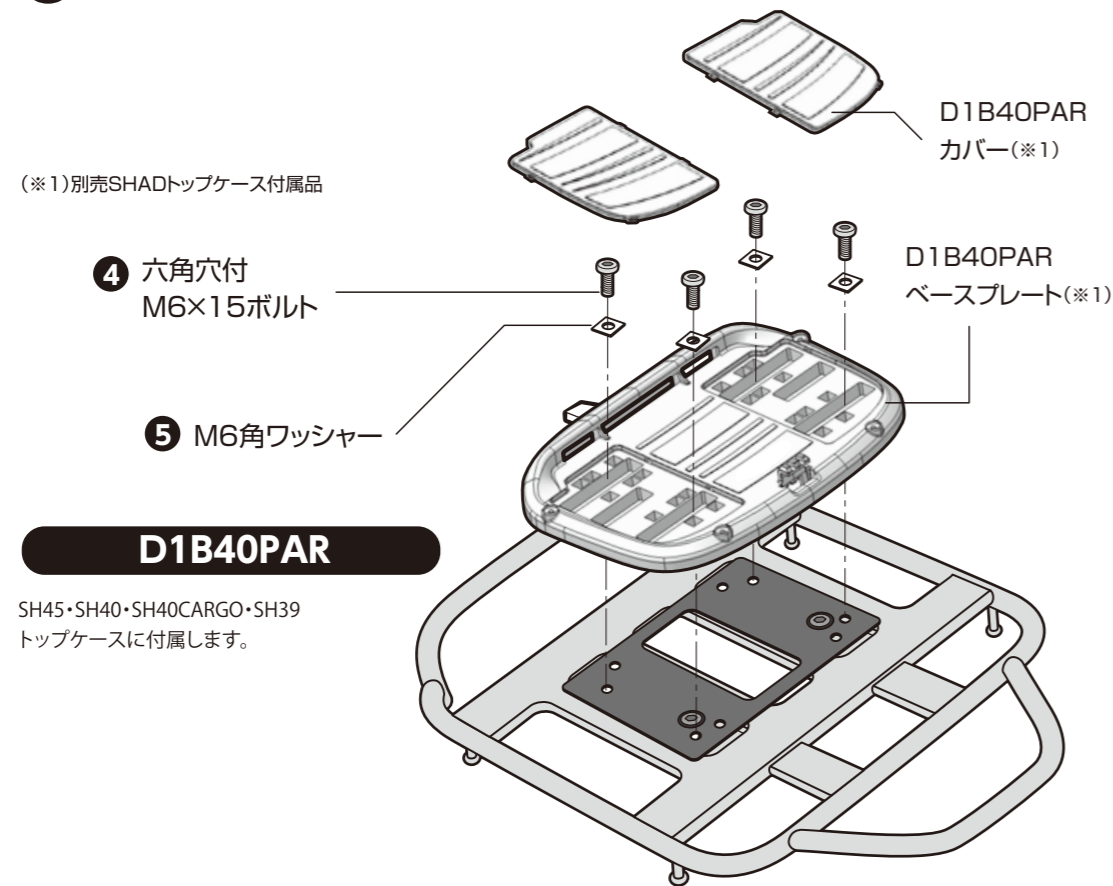

[発売元]株式会社カスタムジャパン 〒577-0814 大阪府東大阪市南上小阪 9-5  
TEL:06-6634-1739(代) www.customjapan.net Marketed and Quality controlled by Custom Japan. Made in Japan.



**Optimum**<sup>®</sup>

## SHAD専用 スペシャルフィッティングキット 取扱説明書

商品番号:19709529

適合車種

クロスカブ110 (JA45)[18-20] スーパーカブ110 (JA10)[12-17]  
クロスカブ50 (AA06)[18-20] スーパーカブ50 (AA04)[12-17]  
クロスカブ110 (JA10)[13-17]

### はじめに

この度は本製品をお買い上げいただき誠にありがとうございます。取付けの前に必ず取扱説明書をお読み頂き、内容をよく理解して正しく取付け作業を行いご使用ください。取扱説明書は大切に保管し本製品もしくは本製品を装着した状態で車両を譲渡などする場合は、この取扱説明書も一緒に譲渡してください。

### 本製品について

SHAD製トップケースが装着できるカスタムジャパンオリジナルのスペシャルフィッティングキットです。

**D1B29PAR**、**D1B40PAR**、**D1B481PA** 及び **D1B48PAR** のベースプレートを用いるSHAD製トップケースに対応します。

### ■ 取付け・ご使用前に必ずご確認ください ■

- 取扱説明書内の注意事項を守らず使用した際に発生した事故・損害・費用につきましては当社では一切の責任を負いかねます。
- 本製品に記載されている適合車種以外の車両には使用しないでください。
- 取付け前にセット内容を必ずご確認ください。
- 本取扱説明書に則った取付け作業を実施してください。
- 道路交通法・道路運送車両法を厳守して使用してください。
- 本製品に曲げ・切削・溶接等の加工は行わないでください。
- 運行前点検や増し締めなど定期的な保守整備を行ってください。
- 本製品に不備があった場合は、取付けを行わないでください。
- 本製品に不具合が発生した場合、速やかに使用を中止してください。

以上の内容を必ずお守りください。守られていない場合、商品への保証は一切いたしません。

### 本製品での注意点

- このキットはSHAD製トップケース専用品となります。SHAD製サイドケースにはご使用いただけません。
- またSHAD以外のベースプレートおよびリアボックスの取付けには使用しないでください。
- SHAD製「D1B29PAR」、「D1B40PAR」、「D1B48PAR」のベースプレートに対応します。
- やけどの原因になりますので、取付け作業の前にエンジンやマフラーが冷えている事を必ず確認してください。
- 作業時は必ずメインキーをOFFにしてください。
- 車体が倒れないよう十分注意し、周囲の安全の確保を行ってから取付け作業を実施してください。
- この商品を装着および装着してからトップケースや荷物を積載した場合、ハンドリングやブレーキ性能が変化する可能性があります。車両の操作に慣れるまでは、十分に慣らし運転を実施してください。
- この商品は製造上、表面仕上げにムラが生じている場合がございます。そのため、地域の環境やメンテナンス次第では、サビや変色が発生する可能性があります。予めご了承ください。
- この商品の取付けやご使用状態および積載させた荷物の脱落(トップケースやバック等の中身の不具合)につきましては一切保証できません。
- この商品の取付けには純正部品を使用します。使用する純正部品および車両各部分に欠損や損傷がみられた際は、その部品の再使用を避けて新しい部品に交換してください。そのままご使用された場合、重大な事故につながる恐れがあります。
- 車両に転倒歴があった場合、取付けできない可能性があります。
- この商品には、エッジや突起がある場合があります。取付け作業を行う際にはケガの防止のため保護手袋を使用してください。
- 走行中に異常が発生した際は、直ちに車両を安全な場所に停車させて異常箇所の点検を必ず行ってください。
- この商品を取り付けの際、外装等に傷が付く可能性があります。注意して作業してください。
- この商品の取付け・取り外し時の部品の紛失には十分注意してください。
- この商品は塗装仕上げのため、商品の裏面や取付ステー周辺部などの複雑な形状をしている箇所にはムラが発生します。仕上がりムラについてのクレームはお受けできませんので、予めご了承ください。

2020/08/01

| セット内容 |              |    |
|-------|--------------|----|
| No.   | 部品名          | 数量 |
| ①     | キット本体        | 1  |
| ②     | ウレタンスポンジ製緩衝材 | 2  |
| ③     | 六角穴付M8×30ボルト | 2  |
| ④     | 六角穴付M6×15ボルト | 4  |
| ⑤     | M6角ワッシャー     | 4  |

## 取り付けについて

- 1 ①キット本体裏側中央の長方形の穴沿い左右に②ウレタンスポンジ製緩衝材ののり面テープを剥がして貼り付けます。

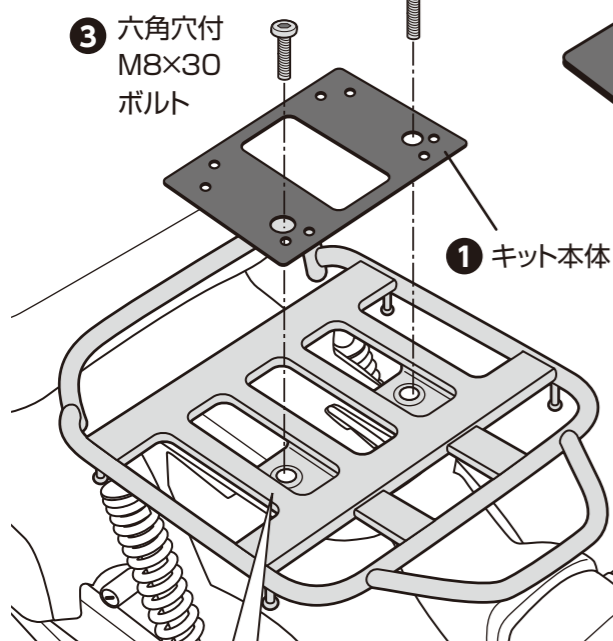
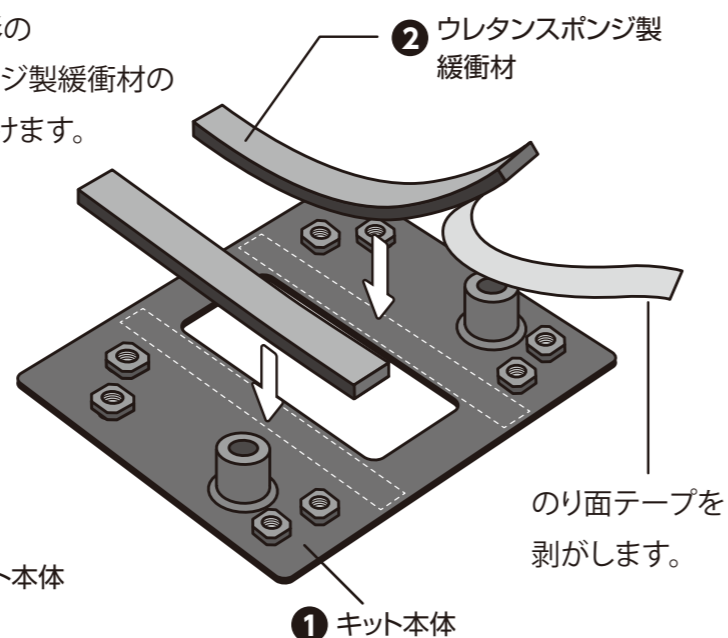

- 2 純正リアキャリアを固定している純正ボルト2本を取り外します。  
(※純正ボルトは使用しませんので大切に保管してください。)

- 3 純正リアキャリアにある、作業2で取り外した純正ボルト穴の位置と①キット本体の③六角穴付ボルトの穴を合わせてセットし、③六角穴付ボルトにて取り付けます。

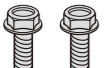
 取り外した純正ボルトは使用しませんので大切に保管してください。

## SHADトップケース付属ベースプレート D1B481PA または D1B29PAR を装着する場合

- 4 SHADトップケース(別売)に付属している**D1B481PA** または **D1B29PAR** のベースプレートを別途付属のM6×30ボルトとボルト受け(赤い樹脂部品)にて①キット本体のボルト穴に合わせてベースプレートの正方形のスリットに入れて取り付けます。 ※トップケースによって付属ベースプレートが変わります。
- 5 ベースプレートが確実に固定されている事を確認し、**D1B481PA** の場合はカバーを装着し、別途付属の皿小ネジを四隅に取り付けます。**D1B29PAR** の場合はカバーを少し曲げながら左右に2本ずつあるツメをベースプレート側のツメ受けの穴に入れ、装着します。
- 6 各部の点検を行い異常が無ければ作業は終了です。  
定期的にゆるみがないかの確認を行ってください。

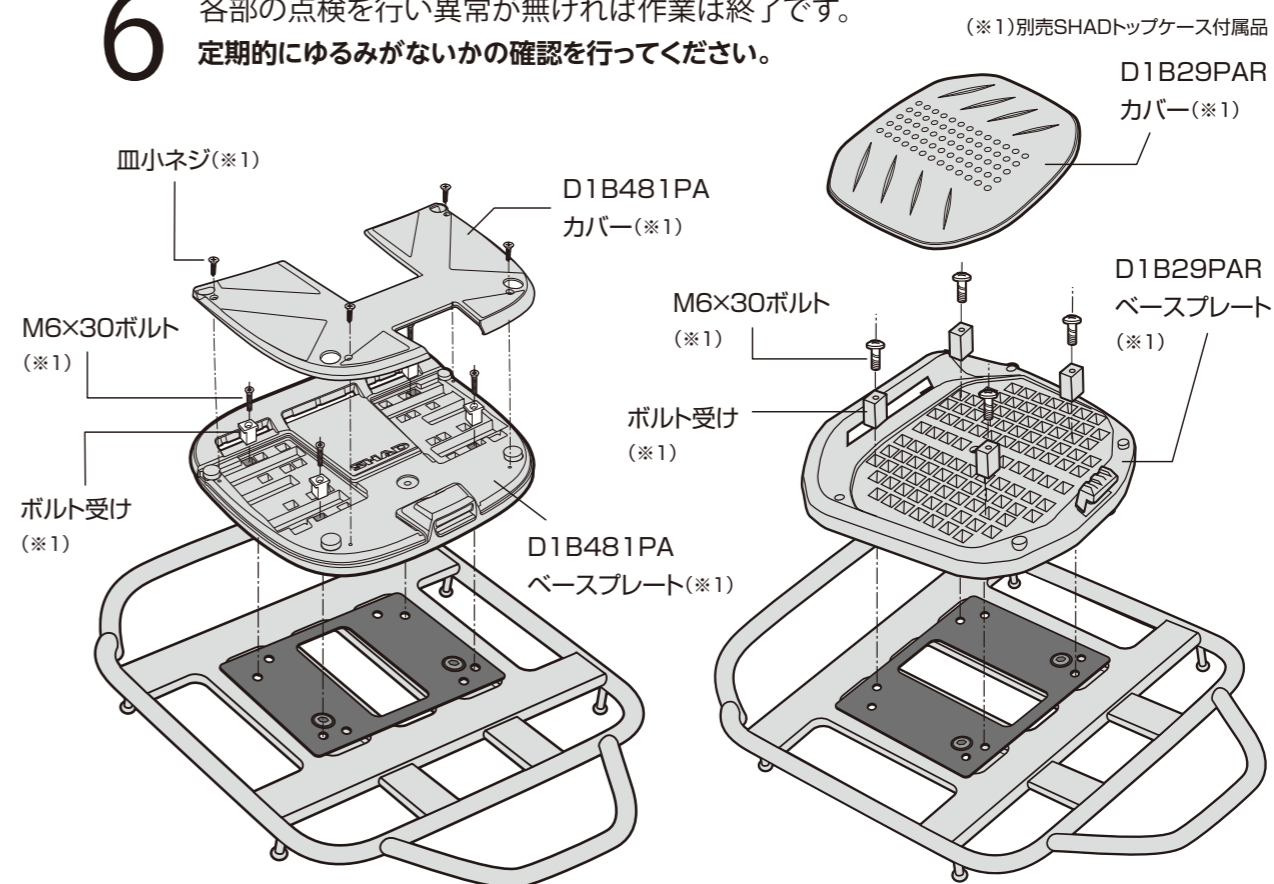

### D1B481PA

SH59X・SH58X・SH48トップケースに付属します。  
旧品番のD1B48PARのベースプレートも同様の作業方法となります。

### D1B29PAR

SH34・SH533・SH29・SH26トップケースに付属します。